

保証書

ご購入商品名	ライフフィットトレーナー モーグル Fit004
無料修理保証期間	お買い上げ日より1年間

本書は上記「無料修理保証期間」中に発生した場合、下記により無料修理をお約束するものです。

◆保証条件◆

1. 製品お買い上げ時において、既に破損・不良箇所等が認められた場合。
2. 取扱説明書に基づく取り扱いで、自然破損・故障を生じた場合(但し、誤用・当社指定以外の取り扱いでの破損、故意や衝撃による破損、地震・火災等の天変地異による破損等の場合は適用しません)。
3. 一般家庭用としてご使用の場合。
4. 本書は、日本国内においてのみ有効です。

This appliance is designed for use in Japan only and cannot be used in any other countries. No servicing is available outside of Japan.

- 以上の条件を満たさない場合は、有料での修理はお受けいたしますが、無料での修理はお受け致しかねます。

販売店欄

店名	印
住所	TEL
お買上げ年月日	

※本書に記載できない場合は、お買い上げがわかる書類やレシートなどを貼付して保管してください。

製造販売元 **株式会社ライフフィット**

本社 〒145-0074 東京都大田区東嶺町6番3号
 事務所 〒140-0013 東京都品川区南大井6-17-17 FINEビル3階

ご相談窓口のご案内

商品のお取り扱い方法、
修理などのご相談は

株式会社ライフフィット
03-6450-0082

平日9時～17時受付(土・日・祝祭日、当社の休日を除く)

※商品の返品・返金などについては、お買い上げ販売店にお問い合わせください。

ご相談窓口におけるお客様の個人情報のお取り扱いについて

株式会社ライフフィット(以下「当社」)は、お客様よりお知らせいただいたお客様の氏名・住所などの個人情報(「個人情報」)を下記のとおり取り扱います。

- ・当社はお客様の個人情報を、当社商品のご相談への対応や修理およびその確認に利用させていただき、これらの目的のためにご相談内容に記録を残すことがあります。
- ・なお、修理やその確認業務を当社の協力会社に委託する場合、法令に基づく義務の履行または権限の行使の為に必要な場合、その他正当な理由がある場合を除き、当社以外の第三者に個人情報を開示・提供いたしません。
- ・当社は、お客様の個人情報を適切に管理します。
- ・お客様の個人情報に関するお問い合わせは、ご相談窓口にご連絡ください。

作成2020年3月

取扱説明書

要保存

保証書付

ライフフィットトレーナー モーグル

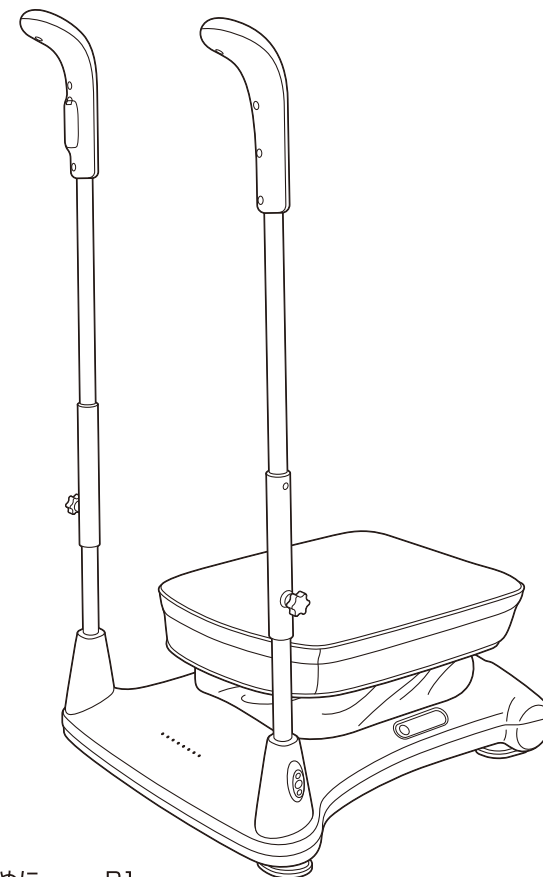

目次

- 安全に使用していただくために…… P1
- 部品リスト…… P2
- 組み立て方…… P2
- 各部の名称…… P3
- ご使用前に…… P3
- ご使用方法…… P4
- おすすめの使用方法…… P4～P5
- ご使用上の注意…… P5
- お手入れについて…… P5
- 保管について…… P6
- 故障かなと思ったら…… P6
- 仕様…… P6
- 保証書…… 裏表紙

* ご使用前に、付属品を確認してください。

- 取扱説明書(保証書付)・・・1冊
- グリップポール・・・2本
- 固定ネジ・・・2個
- 単4電池(おためし用)・・・2本

LIFE FIT

安全に使用していただくために必ずお守りください

※ここに示した注意事項は、製品を安全に正しくお使いいただき、あなたやほかの人々への危険や損害を未然に防止するためのものです。安全に関する重要な内容ですので必ず守ってください。
※お客様の不注意によるいかなる事故も、弊社は一切の責任を負いかねますのでご了承ください。

⚠ 警告 ご使用前の警告

1. 本製品は日本国内でのみお使いください。
本製品の使用は健康な方を対象としています。
2. 次に該当する方は必ず医師にご相談の上、ご使用ください。
 - ・ 医師が使用を不相当と認めた方
 - ・ 医師の治療を受けている方、特に身体の異常を感じている方
 - ・ 知覚障害のある方
 - ・ 妊娠している、または妊娠の疑いのある方
 - ・ 血行障害、血管障害など循環器に障害をお持ちの方
 - ・ 骨粗しょう症など骨に異常のある方
 - ・ 心臓に障害のある方
 - ・ ペースメーカー等の体内植込み型医用電気機器を使用している方
 - ・ 急性疾患のある方
 - ・ 悪性の腫瘍のある方
 - ・ リウマチ症、痛風、変形性関節炎などの方
 - ・ 過去の事故や疫病等により背骨に異常のある方や背骨が曲がっている方
 - ・ 腰痛(椎間板ヘルニア、脊椎すべり症、脊椎分離症等)のある方
 - ・ 重度の血行障害や血栓症などのある方上記以外に身体に異常を感じているとき。
3. 使用中に気分が悪くなったり、刺激が強すぎて苦痛を感じた場合は直ちに使用を中止してください。
4. 小学生以下、及びご自身で操作できない方、または他者から見てそう感じられる方は成人の方の介添えの上でご使用ください。また、乳幼児やペットのいる場所でのご使用はお止めください。
5. 本製品の設置は運動の妨げにならない広い平らな場所をお選びください。
6. 本製品の使用にあたっては厚めのマットなどの上に設置してご使用ください。傷やゴム足の色移りの原因になります。
7. 本製品は体重90kg以下の人が使用することを想定して作られています。必要以上に体重をかけたりしないでください。ご使用中に製品が破損する恐れがあり、重大な事故を引き起こす原因になります。
8. 1回の使用時間は10分を超えないようにしてください。10分使用後は最低2時間空けてください。

9. 頭部、胸部、腹部への使用はお止めください。
10. 本製品は一人用です。同時に二人以上でご使用にならないでください。
11. 本製品は素足や運動靴、滑りにくい靴下で使用してください。スリッパやストッキングなどで使用すると事故やけが、転倒の原因になります。
12. 使用目的以外でのご使用はお止めください。
13. 濡れた手で電源プラグを抜き差ししないでください。
14. 電源コードが損傷した場合はすみやかに使用を中止してください。
15. 本製品の動作に異常を感じた場合はすみやかに使用を中止してください。
16. 本製品をご自分で改造したり、分解しないでください。
17. ご使用後は必ず電源プラグをコンセントから抜いてください。
18. 本製品は必ず屋内でご使用ください。
19. この取扱説明書は、大切に保管してください。紛失した場合は再発行をお受けしかねる場合がございます。

⚠ 注意 お手入れについての注意事項

1. 本製品を長期にわたりご使用いただくため、定期的に汚れ等を拭きとってください。また、汚れが落ちない場合は、中性洗剤のうすめ液でふき取ってください。

⚠ 注意 保管についての注意事項

1. 保管場所は本製品でつまづかないような場所に置き、特に小さなお子様が勝手に触ることのないよう必要に応じて梱包などを施してください。
2. ホコリや湿気のある場所、また、直射日光が当たる場所や高温・多湿なところは避け、乾燥した場所に保管してください。

保管について

使用後は汚れやホコリをとり、湿気の少ないところに保管してください。
しばらくご使用にならないときはカバーなどをかけて、ホコリがつかないようにしてください。
電源コードはねじれをほどこいて保管してください。

故障かなと思ったら

本製品に故障が発見された場合は使用をただちに中止し、電源を切り、電源プラグを抜いてお買い上げ販売店またはご相談窓口にて点検、修理を依頼してください。

症状	調べるところ
▶ 動かない	◎ 電源プラグがしっかり接続されているか確認してください。 ◎ 電源スイッチが「OFF」になっていないか確認してください。 ◎ 操作スイッチの電池が消耗していないか確認してください。
▶ 使用中に止まった	◎ タイマーが働き、10分経過すると自動的に停止します。
▶ 動作中のモーター音や機械音	◎ 構造上のもので機能などに影響はありません。

上記点検後なお異常音、動作しないなどの異常を感じたら、ただちに使用を中止してください。電源プラグをコンセントから抜いて、お買い上げ販売店またはご相談窓口にて点検、修理を依頼してください。

仕 様

販 売 名	: ライフフィットトレーナー モーグル
型 番	: Fit004
定 格	: AC100V 50/60 Hz 60W
定 時 間	: 20分
回 転 数	: 1: 約38回/分 2: 約48回/分 3: 約59回/分 4: 約71回/分 5: 約84回/分
オ ー ト タ イ マ ー	: 約10分
適 応 体 重	: 90kg以下
本 体 寸 法	: 幅 約 520mm × 奥行き 約 550mm × 高さ 約 950mm
質 量	: 約11kg
電 源 コ ー ド 長 さ	: 約2m
材 質	: 着脱式カバー: 合成皮革、本体: ABS樹脂、スチール 付属品: スチール、ABS樹脂
付 属 品	: 取扱説明書(保証書付)1冊、グリップポール2本、 固定ネジ2個、単4電池2本(おためし用)
製 造 国	: 中国

※改良のため一部仕様を変更する場合があります。

おすすめの使用方法

ポーズ4



イスに座り、足を乗せる
脚全体のエクササイズに

ポーズ5

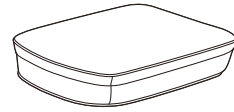

着脱式カバーを使用

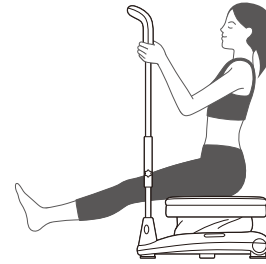

着脱式カバーをつけて座り、脚を伸ばす
腹筋、わき腹、太もものエクササイズに

- **ポーズ1** **ポーズ2** **ポーズ3** は **足のせ台** に立って使用してください。
- **ポーズ4** はイスに座り **足のせ台** に足を乗せて使用してください。
- **ポーズ5** は **着脱式カバー** をつけて、座って使用してください。
- 運動中は、**足のせ台** の中心に立つ、あるいは **着脱式カバー** をつけて中心に座る姿勢を維持してください。
体が中心からはずれると転倒して事故やけがの原因になります。
- 立って使用する際には必ず着脱式カバーをはずして使用してください。
付けたまま使用すると安定せず思わぬ事故やけがの原因になります。

ご使用上の注意

合成皮革が変色や変質するおそれがあります。
永くお使いいただくために次の使用にご注意ください。

- 風呂あがりなど、体が汗ばんだ状態で使用しないでください。
- 整髪料や化粧品などを接触させないでください。
- ビニール製品や壁紙に長時間接触させないでください。

お手入れについて

乾いた布で汚れをふき取ってください。
汚れが落ちない場合は、中性洗剤のうすめ液でふき取ってください。
シンナー、ベンジン、アルコール、熱湯などは使用しないでください。
変色、変形の原因になります。

部品リスト

- 組み立ての前に部品がすべて揃っていることを確認してください。

本体

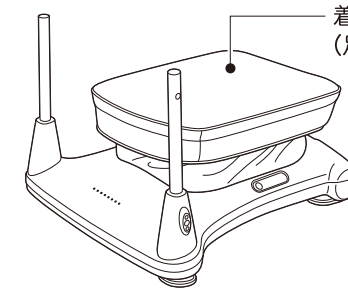

着脱式カバー
(足のせ台にかぶせる)

付属品

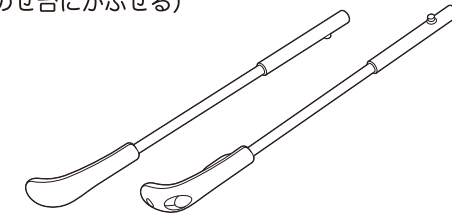

グリップポール
操作スイッチ付×1本
操作スイッチ無×1本

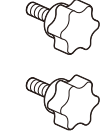

固定ネジ×2個

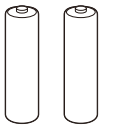

単4電池×2本
(おためし用)

組み立て方

- ①グリップポール2本を本体側のポールに差し込んでください。
※グリップポールは、必ず両側に取り付けてください。
※操作スイッチ付グリップポールは、本体正面右側に取り付けてください。

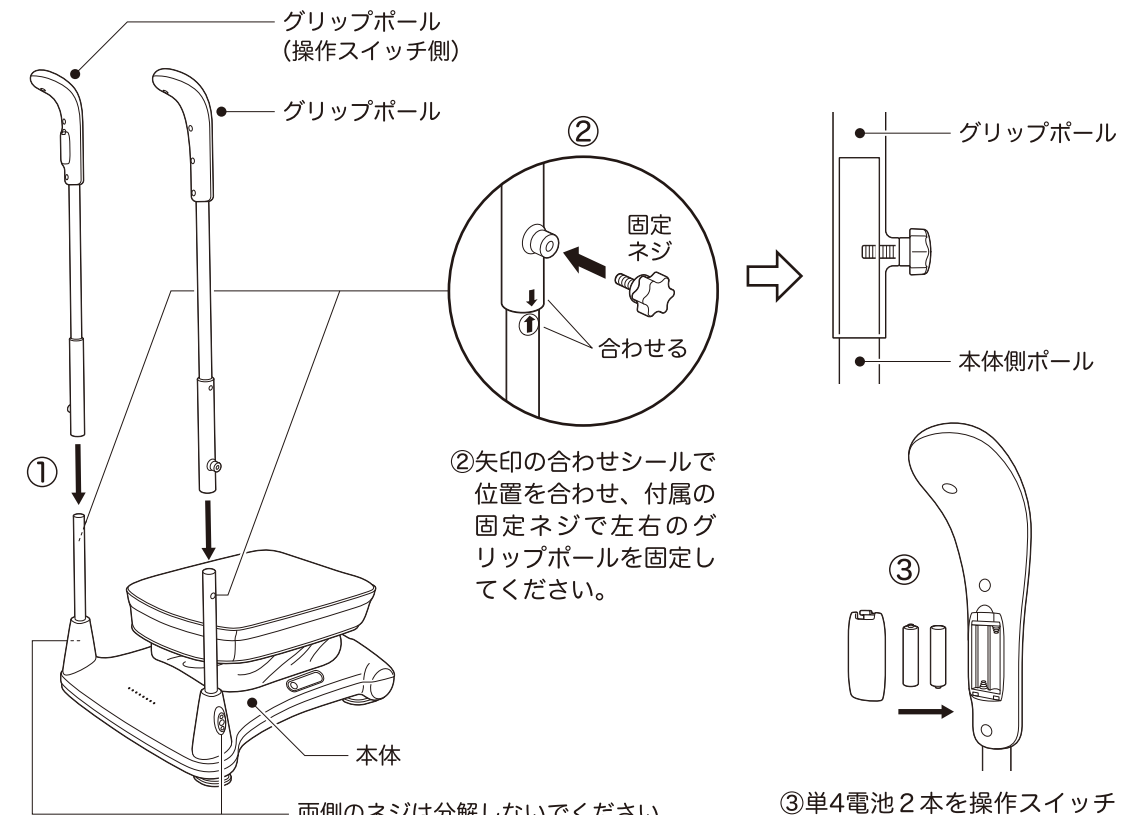

※グリップポールの高さは調節できません。

- ③単4電池2本を操作スイッチ側のグリップポールにセットしてください。

各部の名称

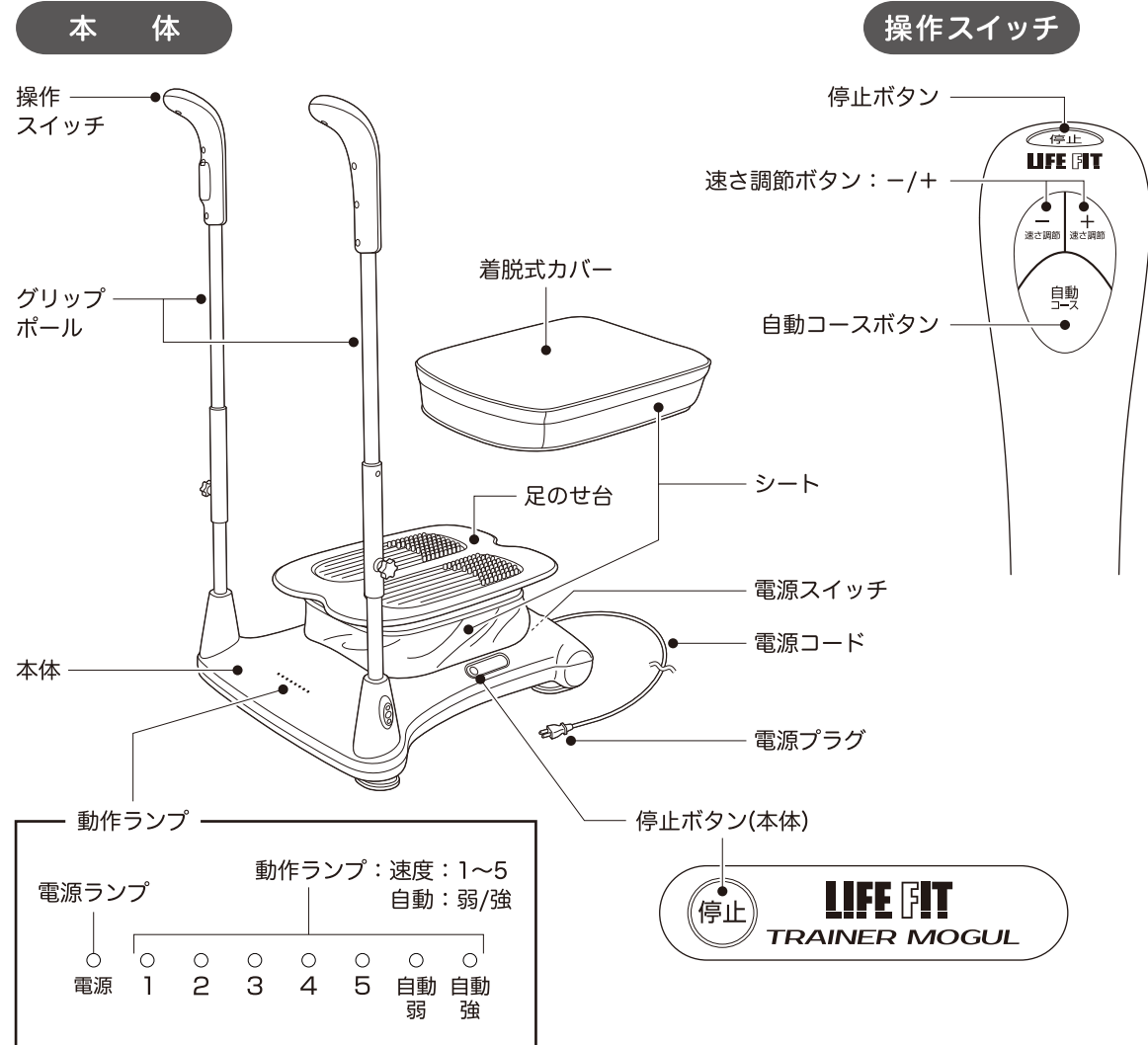

ご使用の前に

オートタイマーについて

使い過ぎや、切り忘れを防止するため、電源ONから約10分で自動的に止まります。

⚠ 注意

電源プラグが確実に接続されているか確認してください。各ボタンが正しく動作するかを確認してください。動作に異常を感じた場合はすみやかに使用を中止し、電源プラグを抜き、修理を依頼してください。

・火災・感電の原因になります。

ご使用方法

操作手順

1. 電源プラグをコンセントに差し込んでください。
 2. 本体後面の電源スイッチを「ON」にしてください。
ピッと音が鳴り、電源ランプが点灯します。
 3. 操作スイッチの速さ調節+ボタンを押すと動作を開始します。
はじめは、動作ランプ[1]が点灯し、シートがゆっくりと8の字動作を行います。
速さ調節+ボタンを押すごとに[2][3][4][5]の順番に切り替わり、8の字動作の速度が上がります。
速さ調節-ボタンを押すと速度は下がります。
 4. 自動コースボタンを押すと[自動コース]を開始します。
ボタンを押すごとに[自動弱][自動強]が切り替わります。
[自動弱]は、速度[1][2][3]の範囲で速度が変化する初級者コースです。
[自動強]は、速度[1][2][3][4][5]の範囲で速度が変化する上級者コースです。
 5. 運動を終了したいときは停止ボタンを押してください。
動作が停止します。
※本体横の停止ボタンでも動作を停止することができます。
 6. 電源スイッチを「OFF」にして電源プラグをコンセントから抜いてください。
- はじめてお使いのときは、まず速度レベルを体感し、自分に合った無理のない速度で運動してください。

おすすめの使用方法

